

Ficha Técnica Rothidro Duo con by-pass

Separador de hidrocarburos Clase I



■ Descripción

Separador de hidrocarburos híbrido con desarenador con un **rendimiento de depuración de 0,1 mg/l de hidrocarburos a la salida**. Los separadores de hidrocarburos con by-pass se usan para el tratamiento de aguas de escorrentía contaminadas con hidrocarburos (aparcamientos, talleres, carreteras, plantas industriales, etc.). Especialmente diseñado para el tratamiento de agua de lluvia. Fabricado de una pieza monobloque de polietileno de alta densidad (PEAD). Son impudrescibles, resistentes, no se oxidan ni se agrietan y resisten las variaciones de temperatura.

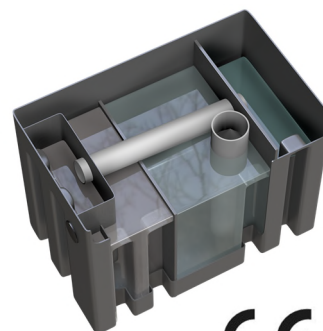

■ Funcionamiento

Funcionamiento basado en la separación por diferencia de densidad de los contaminantes no solubles en las aguas de escorrentía. La innovadora solución "Híbrida" patentada consiste en la separación de los líquidos ligeros mediante un proceso de flotación y otro de coalescencia de doble etapa.

■ Modelos y dimensiones

| Modelo | Caudal (l/s) | Caudal-máximo (l/s) | Volumen total (l) | Vol. desarenador (l) | Longitud (mm) | Anchura (mm) | Altura total (mm) | Ent. / Sal. Ø (mm) | Altura ent. (mm) | Altura sal. (mm) |
|---------------------|--------------|---------------------|-------------------|----------------------|---------------|--------------|-------------------|--------------------|------------------|------------------|
| SHRY DUO 30 | 3,0 | 30 | 1.550 | 430 | 1.530 | 1.000 | 1.220 | 250 | 720 | 670 |
| SHRY DUO 40 | 4,0 | 40 | 1.550 | 445 | 1.530 | 1.000 | 1.220 | 250 | 750 | 700 |
| SHRY DUO 60 | 6,0 | 60 | 2.100 | 670 | 1.530 | 1.000 | 1.590 | 315 | 1.080 | 1.030 |
| SHRY DUO 80 | 8,0 | 80 | 3.200 | 1.190 | 2.250 | 1.000 | 1.600 | 315 | 1.030 | 980 |
| SHRY DUO 100 | 10,0 | 100 | 3.200 | 1.270 | 2.250 | 1.000 | 1.600 | 315 | 1.100 | 1.050 |
| SHRY DUO 150 | 15,0 | 150 | 4.300 | 1.850 | 2.400 | 1.200 | 1.630 | 400 | 1.150 | 1.100 |

■ Instalación

Debe instalarse **siempre enterrado**, perfectamente nivelado y lo más cerca posible del punto de vertido de los afluentes a tratar. En caso de paso de vehículos a proximidad o por encima, y en caso de que la tapa no llegue a nivel del suelo, deberá realizarse una losa de hormigón armado que se apoye en los bordes firmes de la excavación, en ningún caso en el separador. La losa deberá permitir el acceso al equipo para su mantenimiento, mediante la colocación de los correspondientes realces.

El separador deberá estar correctamente ventilado para permitir la salida de los gases. Una alarma de nivel de hidrocarburos es obligatoria para cumplir con marcado CE.

Ninguna instalación de bombeo deberá preceder al separador, para evitar la emulsión del efluente. En cuanto al obturador, es preciso despegar el flotador de su base, tras haber llenado el aparato con agua.

Ficha Técnica Rothidro Duo con by-pass

Separador de hidrocarburos Clase I



■ Mantenimiento

Revisar periódicamente que la ventilación no esté obstruida. La frecuencia de vaciado dependerá de los fangos e hidrocarburos retenidos (se recomienda el uso del producto biológico Rothidro Bio Pack para la reducción del mantenimiento). Se recomienda el vaciado del equipo por una empresa especializada cuando los fangos alcanzan el 50% del volumen del decantador o los hidrocarburos ocupan el 80% de retención del separador. Aprovechar los vaciados para la limpieza de la coalescencia, así como del sistema de obturación. Después del vaciado es imprescindible proceder al llenado inmediato con agua. Verificar que el obturador flota.

Todos los datos indicados en este documento son a título informativo y pueden ser modificados sin previo aviso.

Roth Ibérica, S.A.U.
Pol. Ind. Montes de Cierzo, A-68 km 86
E-31500 Tudela (Navarra)
Tel.: 948 844 406 • Fax: 948 844 405
Correo: comercial@roth-spain.com • www.roth-spain.com



[LinkedIn](#) /Roth-spain

[facebook](#) /RothSpain

[YouTube](#) /user/RothSpain